

UKパネル (KUS・R-300×300用)

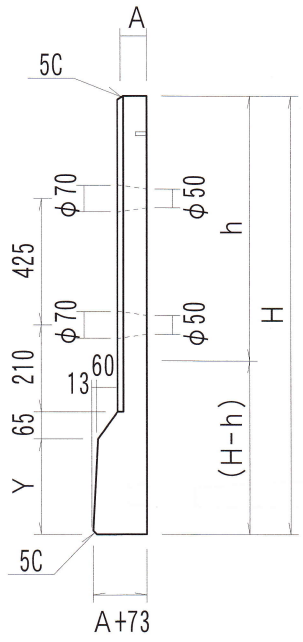

基礎ブロック

参考重量/36kg (33kg)

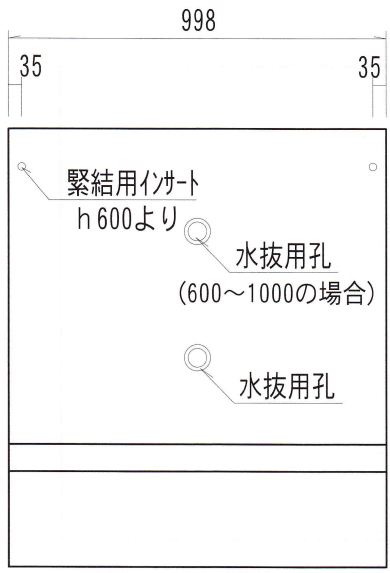
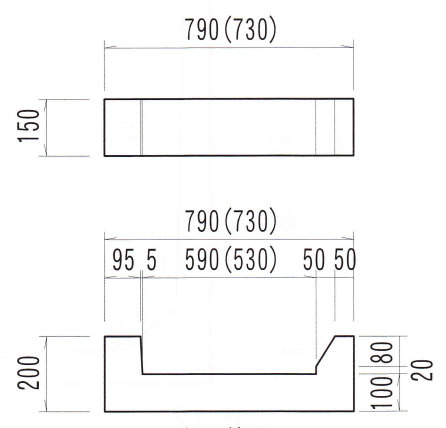

h 600より使用
()内は歩道用の場合

KUS用

単位 mm

呼び名	寸法				参考重量 (kg)
	H	A	h	Y	
300-S	760	50	300	260	119
400-S	860	50	400	260	131
500-S	960	50	500	260	143
600-S	1060	70	600	260	182
700-S	1160	70	700	260	203
800-S	1260	70	800	260	224
900-S	1360	70	900	260	245
1000-S	1460	70	1000	260	266

KUR用

単位 mm

呼び名	寸法				参考重量 (kg)
	H	A	h	Y	
300-R	820	50	300	270	136
400-R	920	50	400	270	148
500-R	1020	50	500	270	160
600-R	1120	70	600	270	219
700-R	1220	70	700	270	236
800-R	1320	70	800	270	253
900-R	1420	70	900	270	270
1000-R	1520	70	1000	270	287

標準構造図

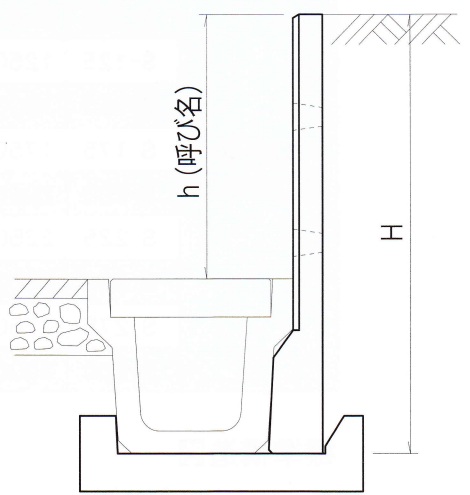

基礎ブロックはh 600より使用

パネックス ケイ (県長尺U字溝対応砂岩タイプ)

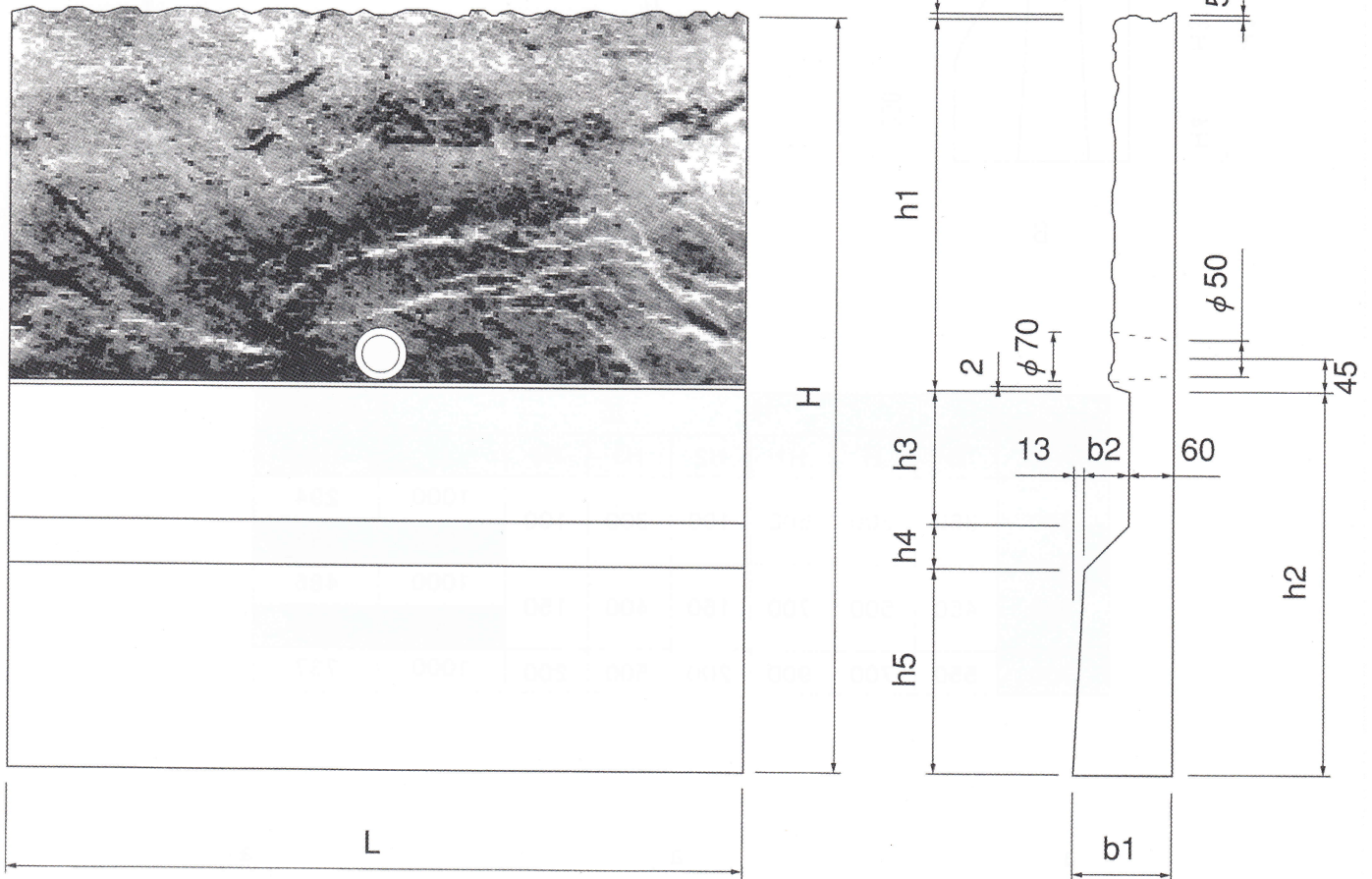

単位 mm

呼び名	H	h1	h2	h3	h4	h5	b1	b2	L	参考重量
KS300	760	300	460	135	65	260	133	60	998	171 kg
KS400	860	400								191 kg
KS500	960	500								211 kg
KR300	820	300	520	185	60	275	128	55		178 kg
KR400	920	400								198 kg
KR500	1020	500								218 kg

呼び名KSはKUS300×300、KRはKUR300×300の長尺U字溝に使用。